

8 7 6 5 4 3 2 1

F
E
D
C
B
A

F
E
D
C
B
A

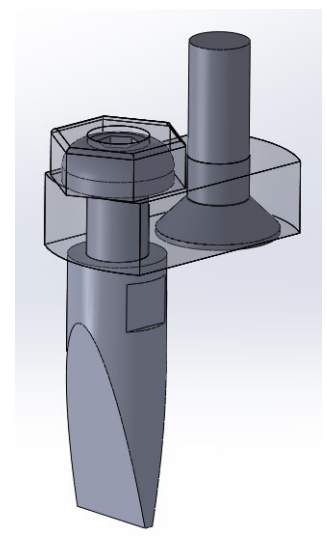
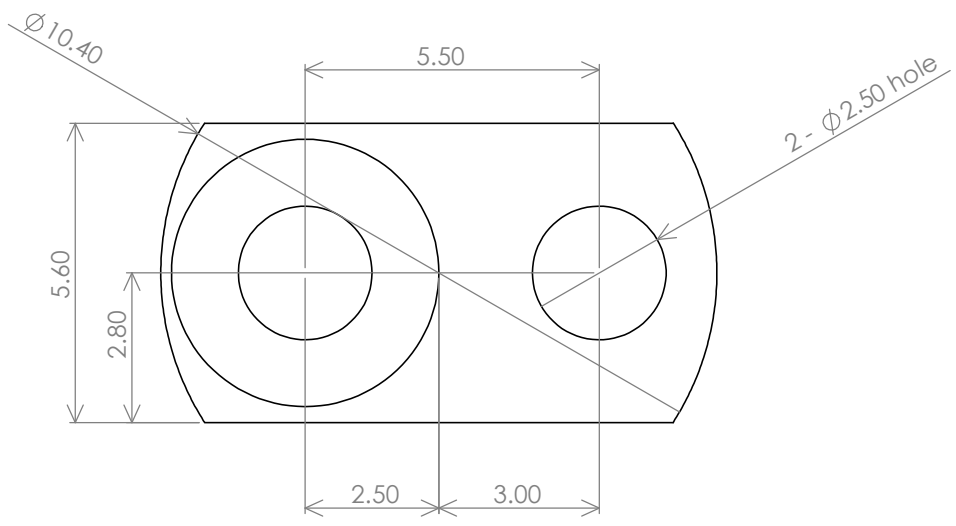
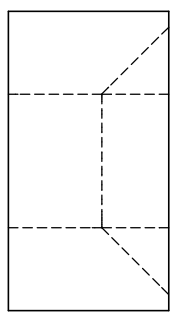
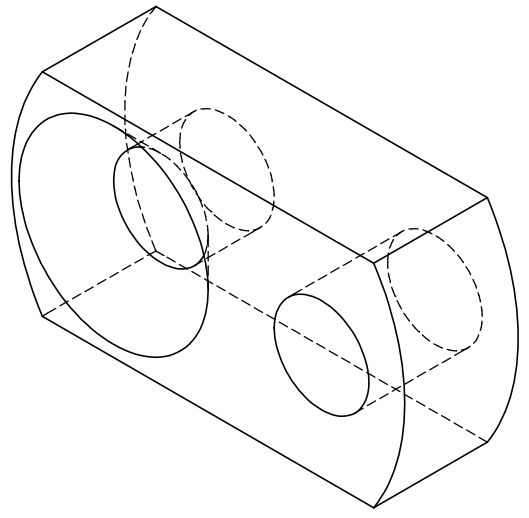
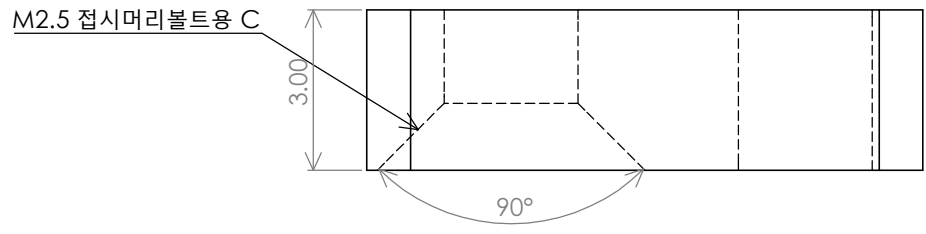

별도의 설정을 하지 않은 경우: 지수는 밀리미터로 표시		표면 거칠기:		날카로운 모서리 제거 및 디버링(Debur)		도면의 배율을 변경하지 마시오.		수정본	
공차: 선형: 각도:									
이름		서명		날짜				제육:	
작성									
검사									
승인									
제조									
Q.A				재질:		도면 번호		A3	
						DT-OS body			
				무게:		배율:10:1		시트 1 OF 1	

8 7 6 5 4 3 2 1